

PISTA

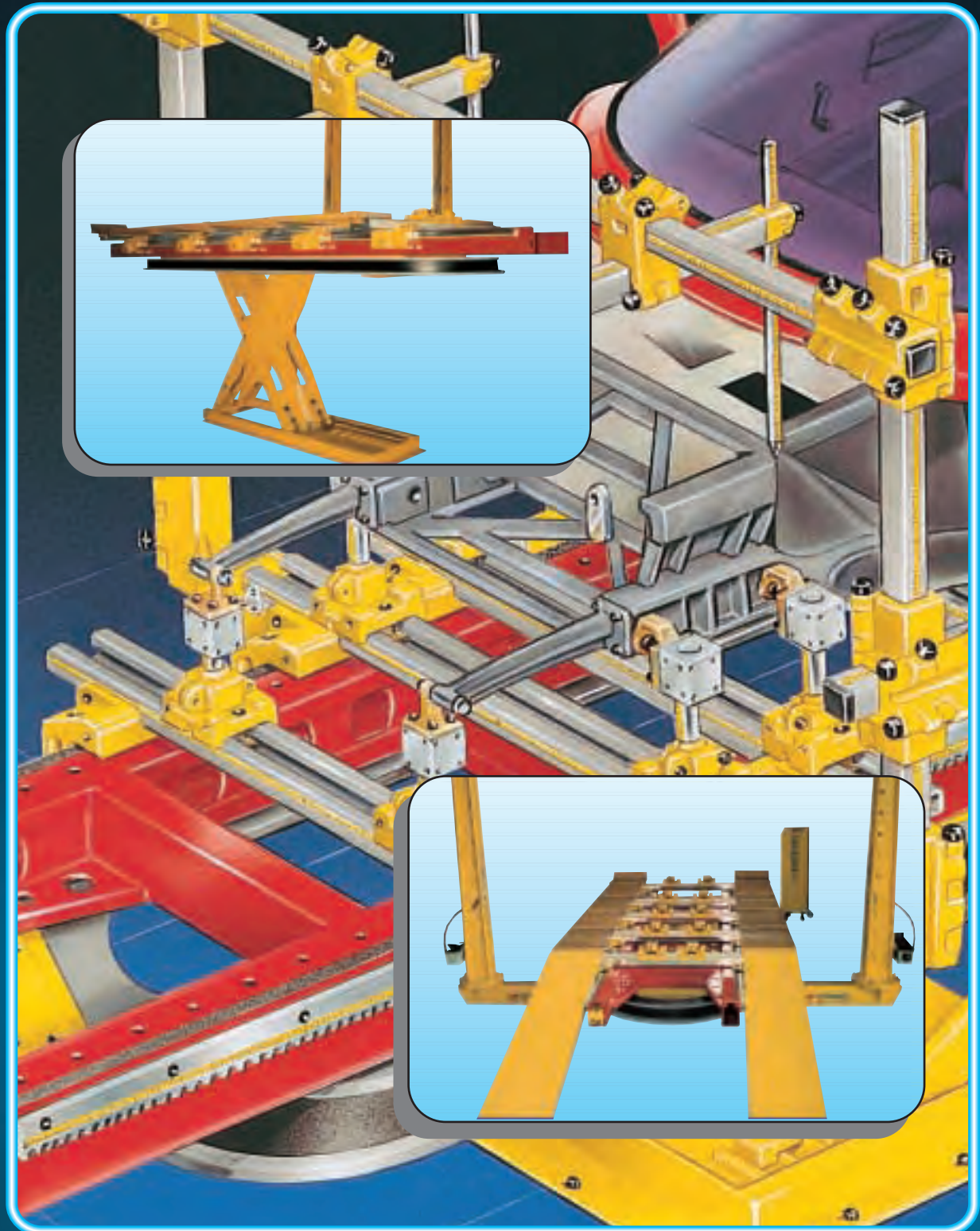

**IL CENTRO DI LAVORO
THE WORK CENTRE**



SPANESI S.p.A.

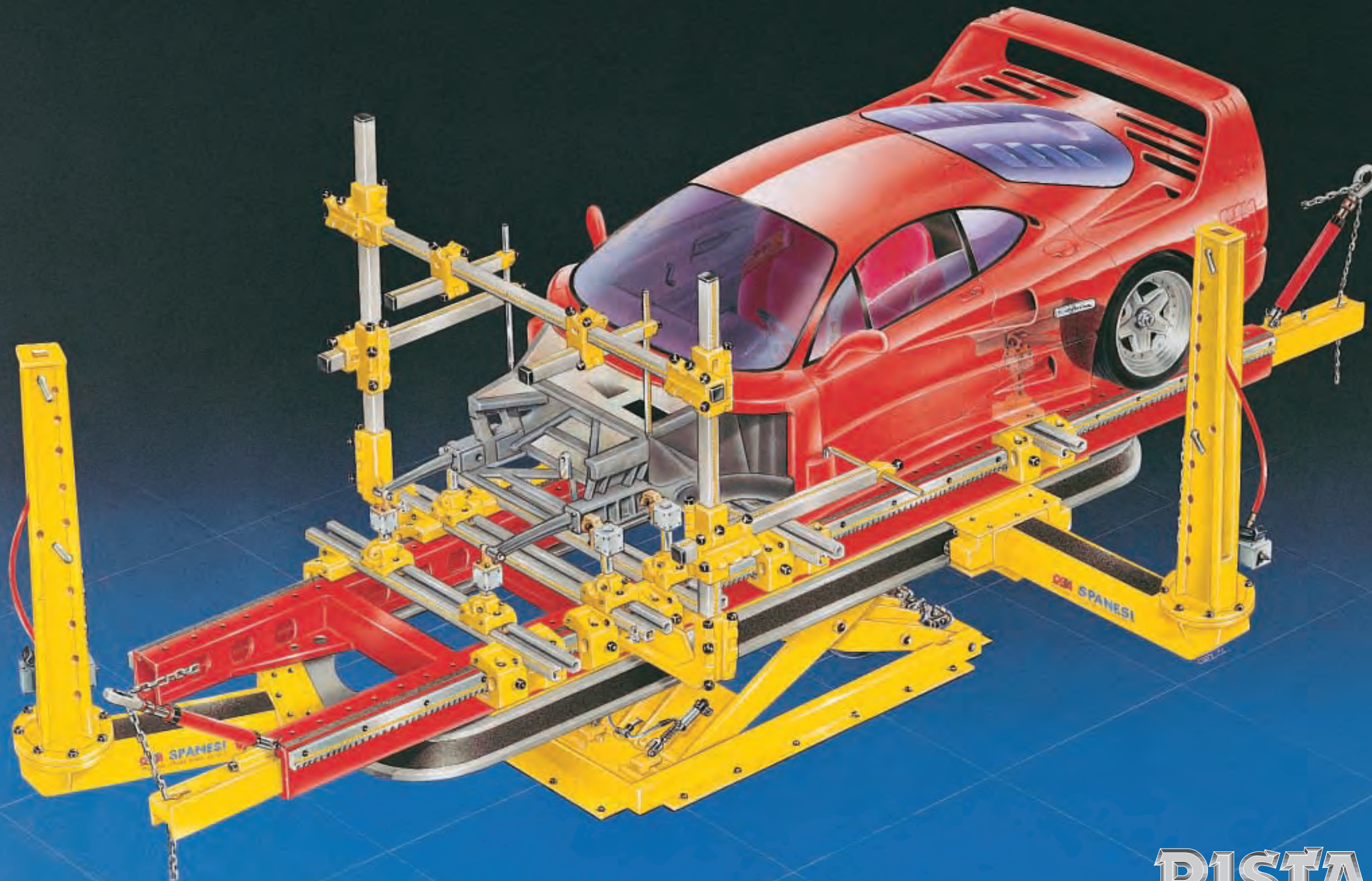

SPANESI S.p.A.

PISTA

IL CENTRO DI LAVORO
THE WORK CENTRE



• Carrello portaccessori per dima universale "SUPERSTAR" e per sistema di misura Mc. PHERSON.

• Trolley with fittings for "SUPERSTAR" universal jig and for Mc. PHERSON measurements system.

• Carro porta accesorios para Dima Universal "SUPERSTAR" y para sistema de medida Mc. PHERSON.

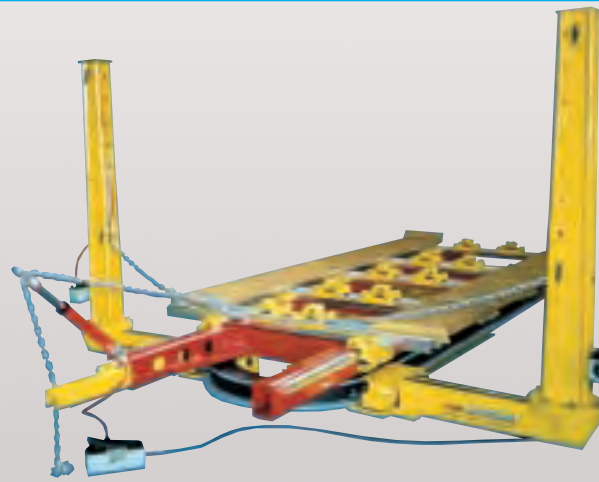

• Sistema Mc. PHERSON per misure degli ammortizzatori e per misure comparative. Montaggio e smontaggio particolarmente veloci e realizzabili da una singola persona.

• Mc. PHERSON system to measure shocks adsorbers and for comparative controls. Mounting and disassembling operations extremely fast and realized only by a single person.

• Sistema Mc. PHERSON para medida del amortiguador y para medida comparativa; montaje y desmontaje particularmente rápido y realizable por una sola persona.

• "WINSTAR" CD-ROM con tutte le schede tecniche per la dima e per le misurazioni del Mc. PHERSON.

• "WINSTAR" CD-ROM, with all data sheets for "SUPERSTAR" universal jig and for Mc. PHERSON measurements.

• "WINSTAR" CD-ROM con todos los planos técnicos para la Dima y para el medidor del Mc. PHERSON.

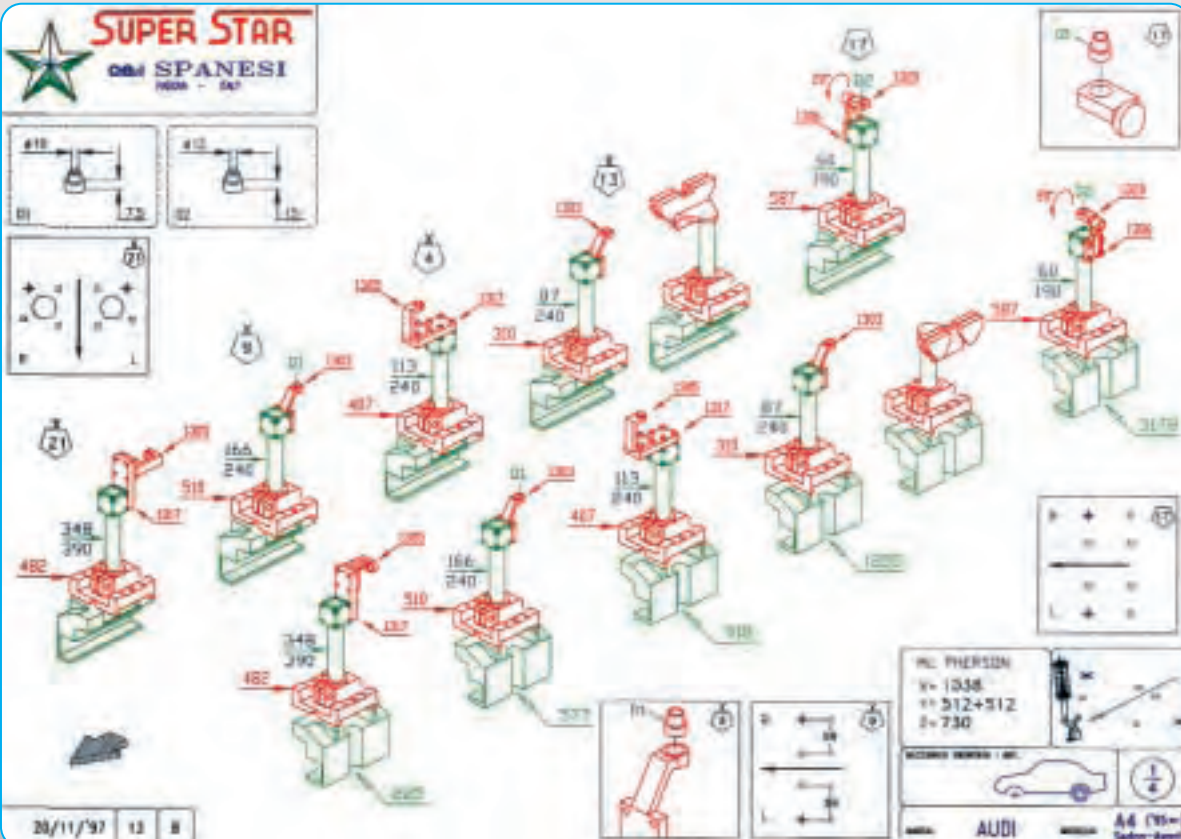

• Scheda dima indicante i punti di ancoraggio e riscontro.

• Data sheet indicating anchorage and checking points. (Fixing).

• Plano Dima indicando puntos de anclaje y verificación.



SPANESI S.p.A.

PISTA
IL CENTRO DI LAVORO
THE WORK CENTRE



• Esempio di applicazione del verricello elettrico sul puntone di tiro.

• Working example of electric winch mounted on pulling column.

• Ejemplo de aplicación del cabrestante eléctrico de la "ele".



• Esempio di posizionamento e bloccaggio dell'autovettura sul banco, con morse.

• Fixing example of a car on bench, with clamps.

• Ejemplo de anclaje del vehiculo en el banco, con mordazas.

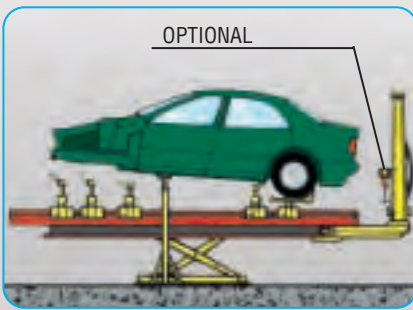

• Esempio di tiro verso l'alto.

• Example of a pulling up.

• Ejemplo de tiro hacia arriba.

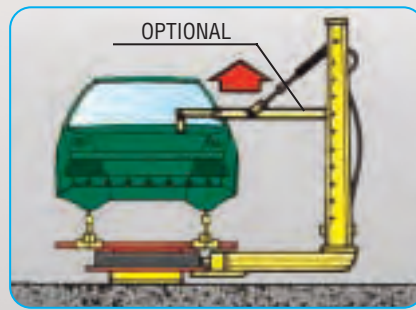

• Esempio di tiro verso il basso.

• Example of pulling down.

• Ejemplo de tiro hacia abajo.

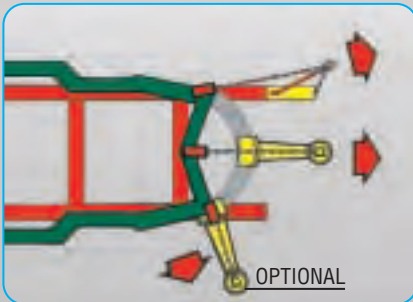
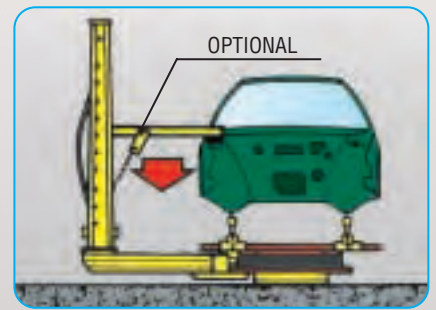

• Esempio di tiro multiplo.

• Example of multiple pulling.

• Ejemplo de tiro múltiple.

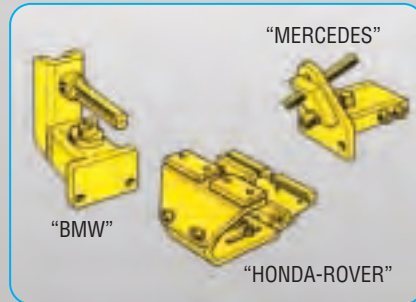

• Morse per applicazioni speciali.

• Clamps for particular uses.

• Mordaza para aplicaciones particulares.

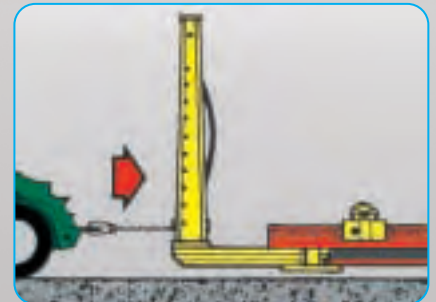

• Esempio di tiro verso l'interno per una seconda vettura.

• Example of external pulling for a second car.

• Ejemplo de tiro hacia el interior para un segundo automóvil.

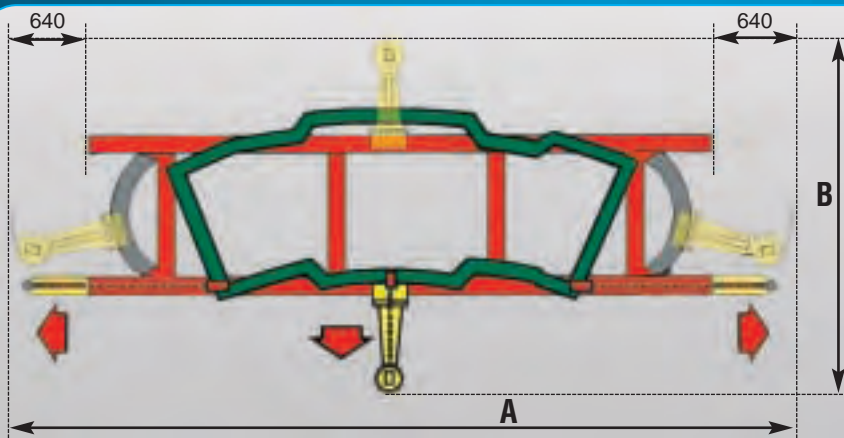

DIMENSIONI INGOMBRO OVERALL DIMENSIONS DATOS TECNICOS		PISTA
A max	mm	6280
B max	mm	3360
LIFTING HEIGHT	mm	1600
BENCH LENGHT	mm	5000
WEIGHT	kg	3600



PISTA: CENTRO DI LAVORO. Primo sistema completo per effettuare, in maniera rapida e precisa, qualsiasi tipo di riparazione.

PISTA è un sistema di tiro multiplo. I puntoni scorrono a 360°. Il bloccaggio avviene con una chiave pneumatica in qualsiasi posizione e non in punti pre-stabiliti. Come si può notare nello schema del depliant per poter raddrizzare in maniera semplice una vettura sono ideali tre tiri con apertura anteriore e posteriore per facilitare l'accesso all'operatore. Il sollevatore è a pantografo con una alzata di 1600 mm portata di 5000 kg. Massima facilità di accesso anche alle parti inferiori del banco. La **PISTA** pur avendo un banco di 5 m ha un ingombro minimo! La **PISTA** è munita della **SUPERSTAR** dima universale: concepita secondo razionali criteri ergonomici permette, **UNICA AL MONDO**, di operare mediante ingranaggio e cremagliera spinte verso l'alto e tiri verso il basso dalla dima stessa. Lo scorrimento su cremagliera assicura un rapido e semplice posizionamento delle testine e delle morsettiere sui punti di ancoraggio. Adatta alla riparazione di danni piccoli, medi e gravi per tutte le marche e modelli di autovetture passate, presenti e future.

MISURATORE: concepito secondo criteri rivoluzionari e dotato di sportelli che consentono un rapido posizionamento dei componenti e permette la misurazione ed il riscontro, in tempi ridottissimi, degli ammortizzatori e di qualunque altro punto esterno della carrozzeria.



PISTA: WORK CENTRE. The first complete system for carrying out all kinds of repairs quickly and precisely.

The **PISTA** is a multiple pull system. The pull bars run all the way around the bench and can be locked into position at any location with an air wrench. The position of the pull bars is not restricted by present points. As can be seen from the diagram in the leaflet, three simultaneous pull with the **PISTA** are ideal for aligning a car simply. Various configurations are available; for example one 360° pull bar and two telescopic arms. The bench has been built with front and rear access to facilitate operator access. The pantograph lift has an elevation of 1,600 mm and a capacity of 5,000 kg, with easy access to the lower parts of the bench. The **PISTA** has a 5.00 m bench, but occupies minimum space. The **PISTA** is equipped with the ergonomic **SUPERSTAR** universal jig which is **THE ONLY ONE IN THE WORLD** that allows upward and downward pulls from the jig itself, due to the unique rack and pinion system. The heads and clamps slide on a rack, ensuring fast and easy positioning on the anchoring points. The **PISTA** work centre is suitable for repairing any damage on all makes of car, past, present and future.

MEASURING DEVICE: for measuring and checking shock absorber positions and any point on the external bodywork. Quick release clamps ensure rapid component positioning.



PISTA: ARBEITZENTRUM. Das erste und vollständige System zur schnellen und präzisen Reparatur jeder Art.

PISTA ist ein Multizugsystem. Die multidirektionalen Züge sind im Bereich von 360° möglich. Die Befestigung erfolgt z.B. mit einem Luttschrauber in jeder Position. Wie aus dem Prospektschema erkennbar ist, sind 3 gleichzeitige Züge mit der Richtbank-**PISTA** möglich, was ideal zum einfachen Richten eines Fahrzeuges ist. Hierbei gibt es verschiedene Möglichkeiten: z.B. ein um 360° drehbarer multidirektionaler Zug und zwei Teleskopzüge. Diese Richtbank ist so konstruiert, daß sie vorne und hinten Öffnen ist, um einen leichten Zugang des Anwenders zu ermöglichen. Der Unterbau ist eine Scherenhebebühne mit einer Höhe von 1600 mm, und einer Tragkraft von 5000 kg, was auch einen guten Zugang an der unteren Seite der Richtbank ermöglicht. Die **PISTA**-Richtbank nimmt trotz Ihrer 5m Länge, nur geringen Platz in Anspruch. Die **PISTA** ist mit dem **SUPERSTAR** Universal Richtsatz ausgestattet, welcher nach rationellen und ergonomischen Punkten entwickelt wurde und schon seit vielen Jahren mit Erfolg eingesetzt wird. Mit diesem Richtwinkelsatz können Sie durch den Zahnradmechanismus nach oben drücken, sowie nach ziehen. Die Bewegung **DURCH DIE ZAHNRÄDER** führt zum einfachen und schnellen Einstellen der Richtköpfe und der Halteklammern an den Verankerungspunkten. Geeignet zur Reparatur kleiner, mittlerer und schwerer Schäden aller Automarken und Modelle von Früher, Heute oder in der Zukunft. Ein Ausleihen von Richtwinkelsätzen ist nicht nötig.

MESSVORRICHTUNG: Vollkommen neu konzipiert. Mit Klappen zur Schnellpositionierung der Komponenten: ermöglicht die Messung und Kontrolle von Stoßdämpferaufnahmen und jedem externen Punkt der Karosserie in kürzester Zeit.



PISTA: CENTRE DE TRAVAIL. Premier système de travail complet pour exécuter, de manière rapide et précise, n'importe quel type de réparation.

La **PISTA** est conçue d'après un système de tirage multiple. Les étréssillons écoulent à 360°. Le blocage a lieu moyennant une clé pneumatique dans n'importe quelle position sans la détermination préalable de points fixés. Comme d'après le schéma illustré, par le dressage d'une voiture il est convénable d'employer au même temps trois tirages et la piste. A ce propos on dispose les différentes solutions: par exemple un étréssillon écoulant à 360° et deux bras télescopiques. Le banc présente un passage antérieur et aussi bien postérieur afin d'asseurer un accès aisé à l'opérateur. Le releveur est à pantographe avec une élévation de 1600 mm et une portée de 5000 kg tout en offrant la plus grande facilité d'accès aussi aux parties inférieures du banc. La **PISTA** est dotée de dima **SUPERSTAR** Gabarit Universal, construit selon des critères rationnels, **UNIQUE AUX MONDE**, afin de permettre le travail au moyen d'un engrenage à crémaillère que pousse au tire selon les besoins du travail à faire. La crémaillère nous assurer un positionnement rapide et simple des têtes des gabarits et des pinces d'engrenage. Adapté aux réparations petites, moyennes et grandes pour toutes les marques et types au modèls de voitures anciennes, présentes et futures.

MESUREUR: conçu selon des critères révolutionnaires et doté de portes qui permettent un positionnement rapide des composants ainsi que la mesure et la vérification, dans des délais très brefs, des amortisseurs et du tout autre point extérieur de la carrosserie.



PISTA: CENTRO DE TRABAJO. Primer sistema completo para efectuar, de manera rápida y precisa, cualquier tipo de reparación.

La **PISTA** es un sistema de tiro multiple. Las "eles" se deslizan a 360°. El bloquero se verifica con una llave neumática en cualquier posición y no en un punto preestablecido. Como puede verse en el catálogo, para obtener el enderezado mas simple son ideales tres tiros simultáneos con la **PISTA**, bay varias soluciones. Une "ele" que corre a 360° y dos brazos telescópicos. La bancada ha sido construida con una abertura para facilitar el acceso al operador. El elevador a phantógrafo se eleva a 1600 mm soporta un peso de 5000 kg. Máxima facilidad de acceso a las partes inferiores de la bancada. La **PISTA** aún teniendo una bancada de 5 m ocupa un espacio mínimo. La **PISTA** lleva una **SUPERSTAR** Dima universal: concebida según criterios racionales de ergonometria, permitiendo **UNICA EN EL MUNDO** trabajar mediante engranaje y cremallera, tirando hacia arriba y hacia abajo de la dima. El recorrido sobre cremalleras asegura un rápido y simple posicionamiento de las columnas y mordazas sobre los puntos de anclaje. Adaptada a la reparación de daños pequeños, medianos y grandes; para todas las marcas, modelos pasados, presentes y futuros.

MEDIDOR: concebido según criterios revolucionarios, está dotado con cárteres que permiten un rápido posicionamiento de los componentes y consiente medir y comparar, en tiempos mínimos, los amortiguadores y cualquier otro punto exterior de la carrocería.

L'Azienda si riserva il diritto di apportare eventuali modifiche ai dati del presente catalogo nell'ottica di un continuo miglioramento del prodotto.

The Manufacturer reserves the right to make any change to the product with the purpose improve its quality.

Nous réservons le droit d'apporter tout changement à nos produits afin d'en améliorer la qualité.

La Sociedad se reserva el derecho de hacer modificaciones en vista de un continuo mejoramiento de sus productos.

SPANESI S.p.A.